

EUROMATIC

Loc. Catena Rossa, 9 - 12040 PIOBESI D'ALBA (CN) ITALY
Tel. (0039) 0173 210.171 - Fax (0039) 0173 210.179
www.euromaticgate.net - E-mail: euromaticgate@gem.it

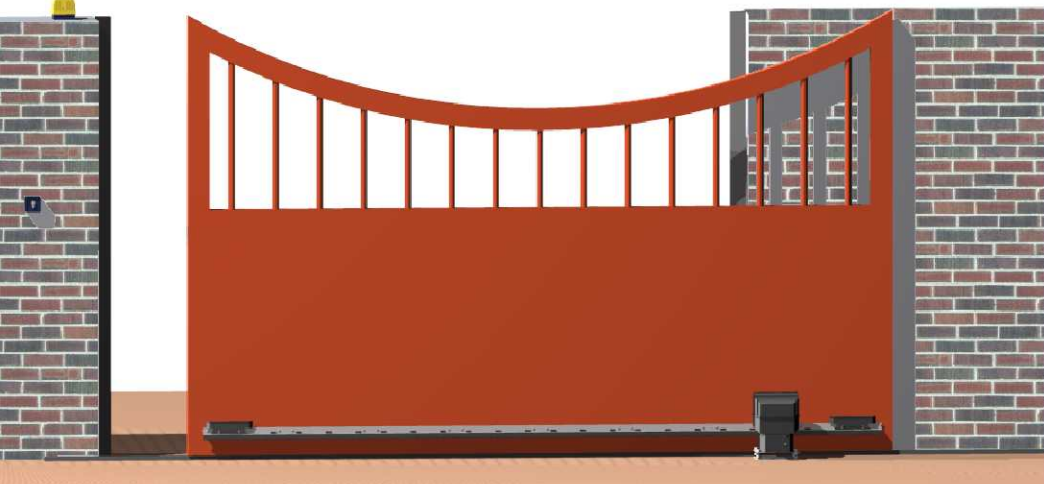

Kit Slider

COMPOSIZIONE

- 1 Motoriduttore
- 1 Centrale
- 1 Lampeggiatore
- 2 Trasmettitori
- 1 Selettore
- 1 Coppia di fotocellule
- 4 m Cremagliera

COMPOSITION

- 1 Gear motor
- 1 Control unit
- 1 Blinker
- 2 Remote controls
- 1 Key switch
- 1 Photocells
- 4 m Rack

COMPOSITION

- 1 Motoreducteur
- 1 Centrale électronique
- 1 Clignotant
- 2 Télécommandes
- 1 Contacteur à clé
- 1 Jeu de photocellules
- 4 m Crémaillère

COMPOSICION

- 1 Motorreductor
- 1 Central electrónica
- 1 Luz intermitente
- 2 Transmisores
- 1 Selector a llave
- 1 Fococélulas
- 4 m Cremallera

KOMPOSITION

- 1 Schiebeterantrieb
- 1 Steuerung
- 1 Blinkleuchte
- 2 Handsender
- 1 Schlüsseltaster
- 1 Fotozelle
- 4 m Zahnstange

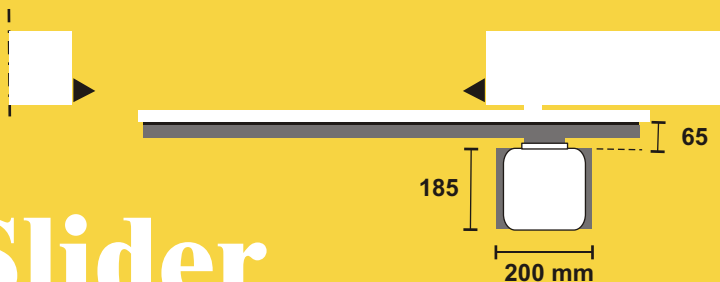

Slider



Slider

**Motoriduttore elettromeccanico
per Cancelli Scorrevoli**

**Electromechanic gear motor
for Sliding Gates**

**Automatisme électromécanique
pour Portails Coulissants**



**Motoreductor
electromecánico
para Puertas Correderas**

**Elektromechanische
Getriebemotor für Schiebetore**

Automazione per cancelli scorrevoli di peso fino a 1500 kg conforme alle normative europee vigenti.

La robusta struttura in alluminio, valorizzata da una verniciatura con polvere poliestere senza T.G.I.C., a marchio Qualicoat, inalterabile nel tempo, esalta il design compatto e di minimo ingombro.

Il perfetto accoppiamento tra i vari componenti meccanici, uno speciale grasso sintetico adatto alle varie temperature, e la protezione termica incorporata fanno di SLIDER un motoriduttore per uso intensivo e di lunga vita operativa (praticamente senza manutenzione) con qualsiasi condizione climatica.

Il coperchio è progettato per contenere la centrale elettronica di comando con regolazione di spinta e rallentamento finale. Estremamente silenzioso e di facile installazione, SLIDER viene fornito con accessori e piastre regolabili ed è disponibile in 4 versioni per essere idoneo a qualunque tipo di applicazione.

È dotato di chiave di sblocco per apertura manuale in caso di mancanza di corrente e di gruppo fine corsa meccanico di facile regolazione.

Automation for sliding gates up to 1500 kg in conformity with all European standards in force.

The sturdy aluminium structure, treated with polyester powder paint, Qualicoat licenced, which stands the test of time perfectly, shows up the compact design. SLIDER is suitable for an intensive use and has a long working life (practically maintenance-free) in any climatic conditions thanks to the perfect harmony among the mechanical components, the special synthetic grease suitable to be used at various temperatures and the thermic internal protection.

The protective cover is designed to contain the control unit with thrust adjustment and final deceleration.

Extremely silent and easy to install, SLIDER comes complete with accessories and adjustable plates available in 4 versions to be suitable for every kind of application.

SLIDER is provided with a release device for manual opening in case of power failure and with mechanical limit switch easy to adjust.

Automatisme conforme à la réglementation en vigueur pour des portails coulissants jusqu'à 1500 kg maximum. La structure solide en aluminium est valorisée par une peinture avec poudre polyester sans T.G.I.C., type Qualicoat, inaltérable dans le temps qui met en évidence le design.

Pour un encombrement minimum le SLIDER à été étudié pour être le plus compact possible. Le parfait couplage entre les différents composants mécaniques, la graisse synthétique spéciale qui supporte les différences importantes de température, la protection thermique font du SLIDER un motoréducteur approprié pour un usage intensif et une longue vie opérationnelle pratiquement sans entretien en toutes conditions climatiques.

Extrêmement silencieux et facile à installer le SLIDER est fourni avec les accessoires et plaques de fixations réglables, il est disponible en 4 versions pour être installé sur tous les genres d'applications. Le SLIDER est doté de clés de déverrouillage pour une ouverture manuelle en cas de panne de courant. Les fins de courses se règlent facilement grâce à un système de coupure mécanique.

Automación para cancelas correderas (capacidad de arrastre hasta 1500 Kg) conforme con las vigentes normativas europeas.

La robusta estructura en aluminio, valorizada gracias al barnizado con polvo poliéster sin T.G.I.C., patentado Qualicoat, inalterable en el tiempo, da más resalte al modelo compacto y poco embarazoso. SLIDER es un motorreductor para uso intensivo y de larga durabilidad, con mantenimiento prácticamente nulo, gracias a la perfecta unión entre los componentes mecánicos, a la especial grasa sintética resistente a las diferentes temperaturas y a la protección térmica incorporada. La tapa ha sido proyectada para contener la central electrónica de mando con regulación de empuje y deceleración final.

Extremamente silencioso y de fácil instalación, SLIDER se provee con accesorios y abrazaderas regulables y está disponible en 4 versiones, para permitir cualquier tipo de aplicación. El motorreductor tiene grupos de final de recorrido fácilmente regulables y la llave de desbloqueo incluida permite accionar la puerta manualmente en caso de corte de corriente.

Automatikantrieb für Schiebetore mit Torgewicht bis zu 1500 kg gemäß den geltenden europäischen Bestimmungen.

Die robuste Struktur aus Aluminium wurde mit zeitbeständigem Polyesterlack veredelt und mit einem Schutzdeckel in kompakterem Design ausgestattet.

Das perfekte Zusammenspiel zwischen den verschiedenen mechanischen Teilen, ein spezielles synthetisches Fett, das für verschiedene Temperaturen geeignet ist, sowie der eingebaute Thermoschutz machen aus SLIDER ein Gerät von langer Lebensdauer (praktisch ohne jegliche Wartung) für einen verstärkten Einsatz bei allen Witterungsbedingungen. SLIDER ist mit einer elektronischen Zentrale mit Schubregler und einstellbarer Geschwindigkeitsverzögerung in den Endlagen. Ausgesprochen geräuscharm und einfach zu installieren wird SLIDER mit Zubehör und einstellbaren Platten geliefert und ist in 4 verschiedenen Ausführungen verfügbar, die sich für jede Anwendungsart eignen. SLIDER ist mit einem Entblockungsschlüssel versehen, um bei Stromausfall ein manuelles Öffnen des Tores zu ermöglichen, und es ist mit mechanischen Endschalter versehen, die sehr einfach zu regulieren sind.

EUROMATIC

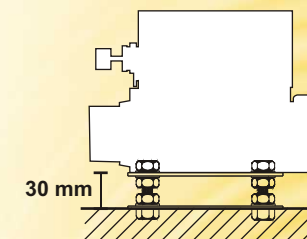
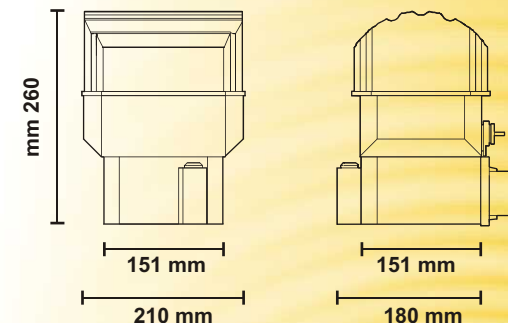

Peso cancello
Leaf weight
Poids du portail
Torflügelgewicht
Peso de la hoja

SLIDER 400	400
SLIDER 500	500
SLIDER 800	800
SLIDER 1500	1500

	Slider 400	Slider 500	Slider 800	Slider 1500
Alimentazione	12V dc		230V ~	
Potenza assorbita	80W	280W	350W	600W
Assorbimento	0,7 - 9,5 A	1,2 - 2 A	1,2 - 2 A	1 - 3,7A
Protezione termica	135°C		135°C	
Temperatura di esercizio	-35° ÷ +80°C		-35° ÷ +80°C	
Giri motore	1400 g/min.		1400 g/min.	
Spinta	270 N	350 N	440 N	1000 N
Grado IP	IP 44		IP 44	
Condensatore	—		10 µF	
Peso	5,5 Kg	6 Kg	7 Kg	9,5 Kg

Alimentazione	Power supply	Tension	Versorgung	Alimentación
Potenza assorbita	Power absorbed	Puissance absorbée	Leistungsaufnahme	Potencia absorbida
Assorbimento	Absorption	Absorption	Absorption	Absorción
Protezione termica	Thermic protection	Protection thermique	Wärmeschutz	Protección térmica
Temperatura di esercizio	Working temperature	Température d'utilisation	Arbeits Temperatur	Temperatura de trabajo
Giri motore	Gear revolutions	Tours par minute	Motorsdrehzahl	Revoluciones del motor
Spinta	Thrust force	Poussée	Schubkraft	Empuje
Grado IP	Protection class	Indice de protection	Schutzart	Grado de protección
Condensatore	Capacitor	Condensateur	Kondensator	Condensador
Peso	Weight	Poids	Motorgewicht	Peso