







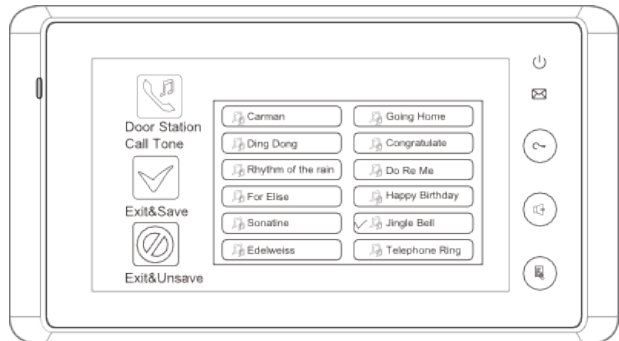

4. Alap beállítása

Csengőhang beállítás

- Érintsük meg az **Beállítás**  ikont a főmenüben. A kijelzőn megjelenik a Kaputábláról hívóhang / Belső hívás hangja / Ajtócsengő hangja ikonok. A megfelelő ikont megérintve 12 csengőhang közül lehet választani, ha el szeretnénk menteni, akkor az  ikont, ha mentés nélkül szeretnénk kilépni, akkor az  ikont kell megérinteni.







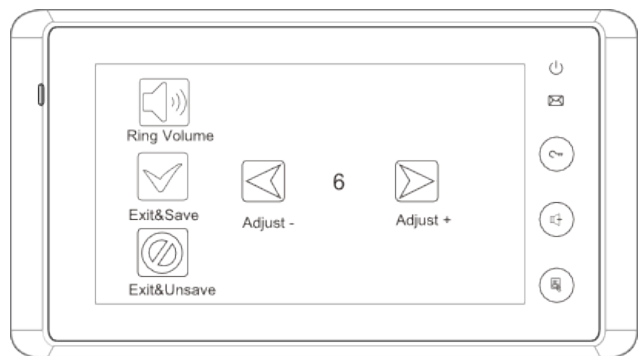



Hangerő

- Beállíthatjuk, hogy a csengőhang reggel 6 és este 18 óra között milyen hangerővel szóljon. A főmenüben érintsük meg az **Beállítás**  ikont. A **Csengetés hangerő**  ikont megérintve léphetünk be a Hangerő menübe. Itt a   megérintésével növelhetjük / csökkenthetjük a hangerőt, ha el szeretnénk menteni, akkor az  ikont, ha mentés nélkül szeretnénk kilépni, akkor az  ikont kell megérinteni.





Éjszakai hangerő

- A csengőhangerőt be lehet állítani éjszakai üzemmódba, mely este 18 órától reggel 6 óráig tart. Ha nem szeretnénk, hogy zavarjanak, akkor állítsuk a hangerőt 0-ra. A főmenüben érintsük meg az **Beállítás**  ikont. Az **Éjszakai hangerő**  ikont megérintve léphetünk be a Hangerő menübe. Itt a   megérintésével növelhetjük / csökkenthetjük a hangerőt. A kívánt érték beállítását követően érintsük meg a **Csengetés hangerő**  ikont a beállítások aktiválásához, ezután a **Csengetés hangerő**  ikon átvált **Éjszakai hangerő**  ikonra, ha el szeretnénk menteni, akkor az  ikont, ha mentés nélkül szeretnénk kilépni, akkor az  ikont kell megérinteni.

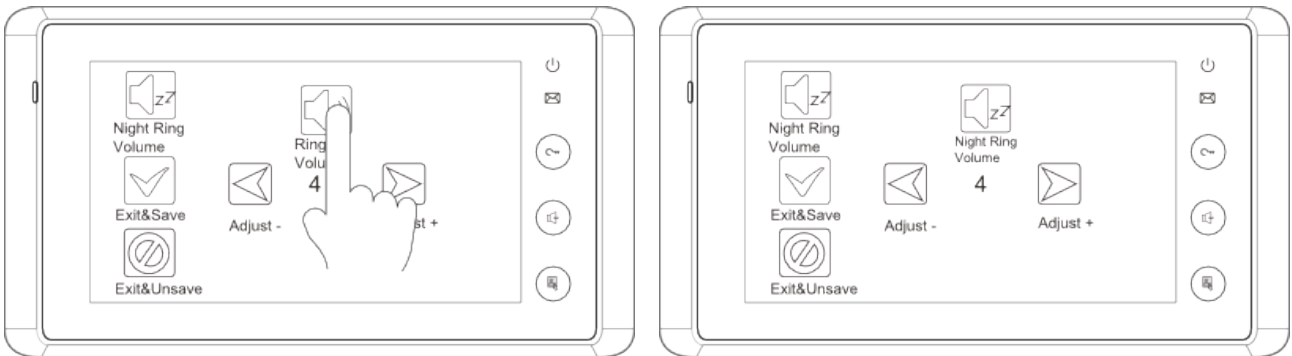
Megjegyzés: A **Éjszakai hangerő**  ikon ismételt megnyomásával törölhetjük a beállítást.



Kitekintési idő beállítása

- Lépünk be a főmenü, a megjelenő ikonok közül érintsük meg az **Kamera választás**  ikont, majd a megjelenő oldalon a **Monitor időzítés**  ikont.
- A számbillentyűzeten állítsuk be a kívánt értéket. Az * ikon segítségével választhatjuk ki a módosítandó karaktert, az # ikon megérintésével menthetjük el a módosításokat. Az  ikonnal az előző oldalra léphetünk vissza.

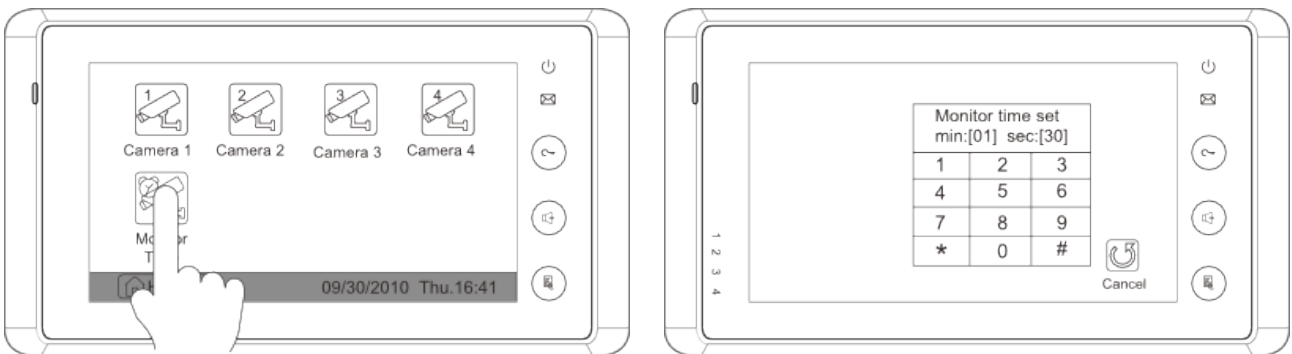

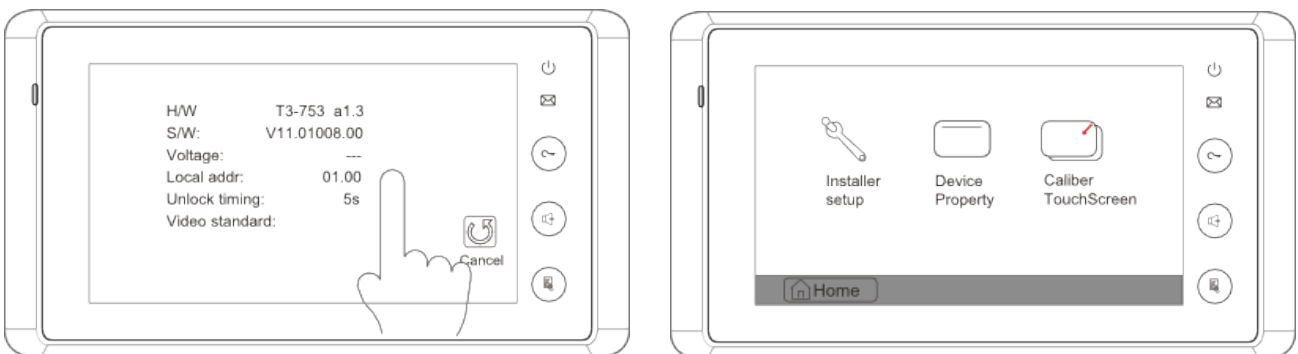

Zárnyítási paraméterek beállítása

- Lépünk be a főmenübe, érintsük meg az  **Info** ikont a következő oldalra való belépéshez, majd érintsük meg a kijelzőt bárhol 3 másodpercig a következő oldalra való belépéshez.





- Érintsük meg az **Telepítói menü**  ikont, egy számbillentyűzet és a beállítható

értékek fognak megjelenni.

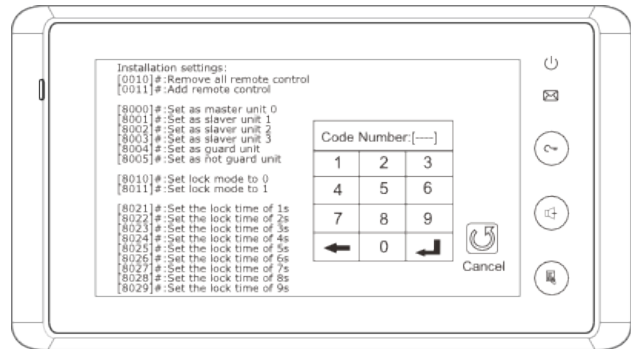
- A kódok beírására a számbillentyűzet szolgál. A bal oldalon található utasítások követve a 8010 és 8011 állítható be a zárnyitás módja (0 és 1). 8021~8029 között állítható a zárnyitási idő (1 másodperc ~ 9 másodperc). Az  ikonnal törölhetjük az értéket, az  ikonnal elmenthetjük és az  ikonnal kiléphetünk a menüből.



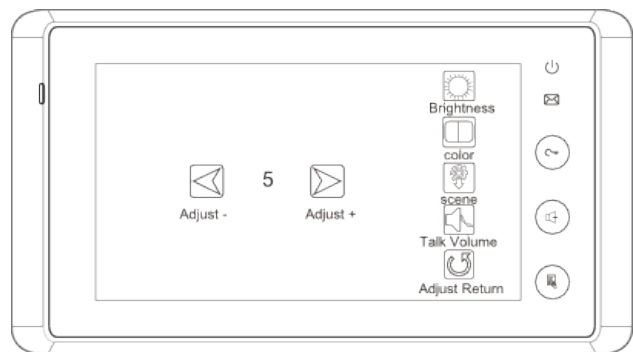

Kijelző beállításai

Kitekintés vagy beszédkapcsolat közben érintsük meg az **Beállítás**  ikont, hogy belépjen a monitor a Kijelző beállításai menübe. A módosítani kívánt beállítás kiválasztása után a   megérintésével növelhetjük / csökkenthetjük az értéket. Az  ikonnal kiléphetünk a menüből.



Gyári beállítások visszaállítása

A gyári beállítások visszaállítása menüben lehet visszaállítani a készüléket az alapértelmezett beállításokba. A visszaállítás nem változtatja meg az idő és dátum beállításokat és nem törli a belső és SD kártya memóriáját.

A főmenüben érintsük meg az **Beállítás**  ikont, hogy belépünk a beállítások menübe, érintsük meg a **Gyári beállítás** ikont, ekkor a készülék betölti a gyári beállításokat. Az  ikonnal kiléphetünk a menüből.

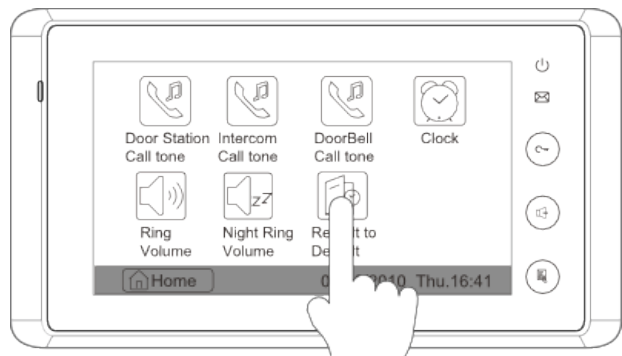

5. Beépített memória és SD kártya

A monitornak van saját beépített memóriája (120MB) és SD kártya olvasója. Maximum 16GB SD kártya olvasására alkalmas.

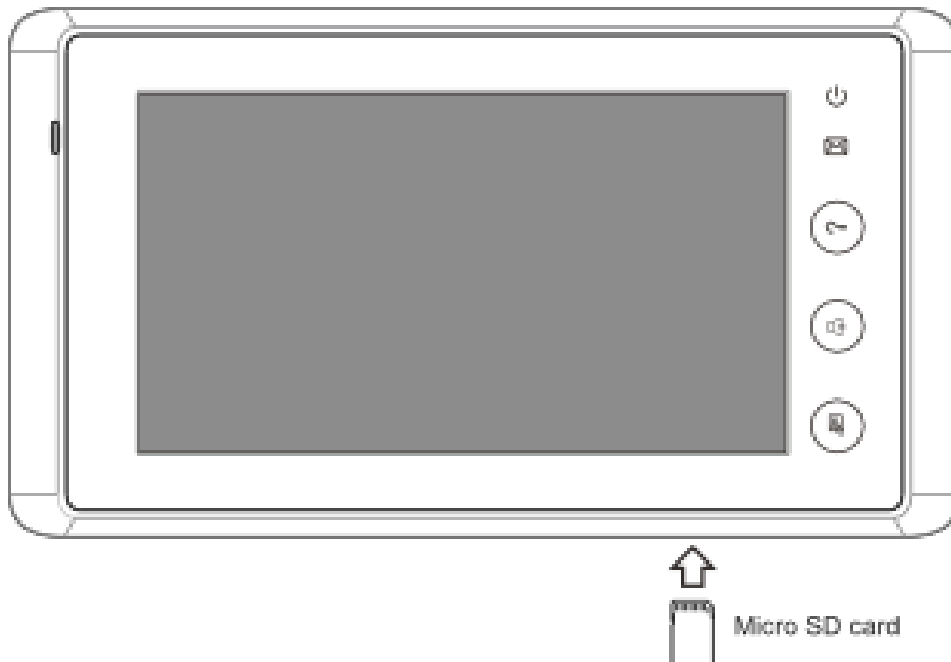

- A monitor le tud játszani képeket.
- Digitális képkeretként is használható (minden képet 5 másodpercig mutat egymás után), 800 kép saját memóriába, 2GB SD kártyán akár 30 000 kép is tárolható.
- A T-Views Photo programmal lehet a JPG kiterjesztésű képeket, melyeket más kamerával rögzítettünk, TVS kiterjesztésűre módosítani, így a monitoron is megnézhetőek lesznek.
- Az elkészített képeket a monitor a készítés dátumával elnevezett mappába menti. Minden napra automatikusan új mappát hoz létre az aznapi dátummal elnevezve.
- A monitor saját memóriába elmentett képeket át lehet másolni az SD kártyára, így számítógépen is megnézhetőek lesznek a képek.
- A belsőmemória megtelése esetén a régebbi képeket automatikusan törli rendszer, hogy legyen hely az új képek számára.
- A belső memória és az SD kártya is megformázható a monitorral.
- Nem ajánlott az SD kártyát be, illetve kivenni mikor a monitor éppen üzemel.
- A képek lejátszása megszakad, ha becsengetés érkezik a kaputábláról.

Kép rögzítése

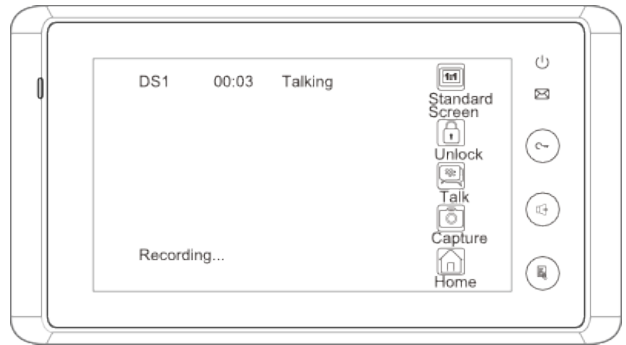

Kép rögzítése automatikus, de van lehetőség manuális rögzítésre is. Mikor hívás érkezik a monitorra, akkor 3 másodperc múlva automatikusan rögzíti a képet. Ha szeretnénk az automatikusan készített képeken kívül is rögzíteni képet, akkor érintsük meg a **Kép rögzítés**  ikont (csak Teljes képernyős nézet estén).



Beállítás





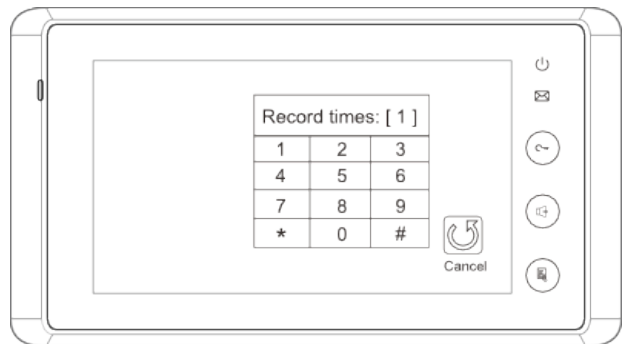

Be lehet állítani, hogy mennyi képet rögzítsen egyszerre a monitor (1/4/8). Ha a 4/8 kép rögzítését állítjuk be, akkor minden becsengetéskor 4/8 képet fog rögzíteni 1,5 másodperc eltérésekkel.

A főmenüben érintsük meg a **Multimédia**  ikont, majd a megjelenő oldalon a

Memória beállítás  ikont. A számbillentyűzeten állítsuk be a kívánt értéket, hogy 1/4/8 képet rögzítsen, más szám nem állítható be. Az * ikon segítségével választhatjuk ki a módosítandó karaktert, az # ikon megérintésével menthetjük el a módosításokat. Az  ikonnal az előző oldalra léphetünk vissza.



Kép visszanevezése

A főmenüben érintsük meg a **Rögzített képek**  ikont, 4 kép jelenik meg oldalanként. A  vagy  megérintésével nézhetjük meg az előző / következő oldalt. Az  ikonnal az összes képet törölhetjük. A képet kinagyíthatjuk, ha a **Teljes képernyő**  ikont megérintjük, előző / következő képet az   ikon megérintésével nézhetjük meg, a **Törlés**  ikon kétszeri megérintésével az aktuális képet törölhetjük, a főmenübe az  ikon megérintésével léphetünk vissza.

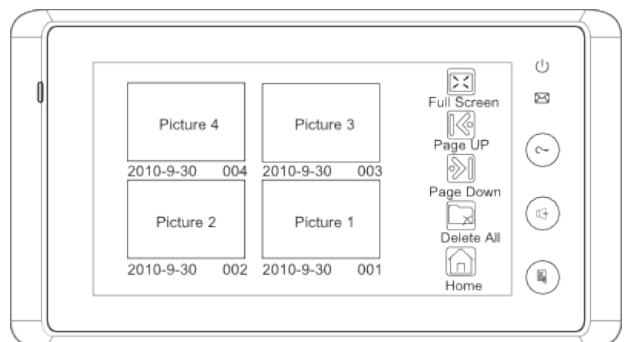



Digitális képeret

Lejátszás

A főmenüben érintsük meg az **Album**  ikont a képek lejátszáshoz (SD kártya szükséges hozzá). A képeket vagy automatikusan játssza le a monitor vagy az ujjunkkal a képeket balra vagy jobbra eltolva válthatunk a képek között.

Lejátszási idő beállítása

A főmenüben érintsük meg a **Multimédia**  ikont, majd a megjelenő oldalon az **Album beállítás**  ikont. A számbillentyűzeten állítsuk be a kívánt értéket, hogy az elindítástól számítva meddig legyen aktív a képek lejátszása. Az * ikon segítségével választhatjuk ki a módosítandó karaktert, az # ikon megérintésével menthetjük el a módosításokat. Az  ikonnal az előző oldalra léphetünk vissza.

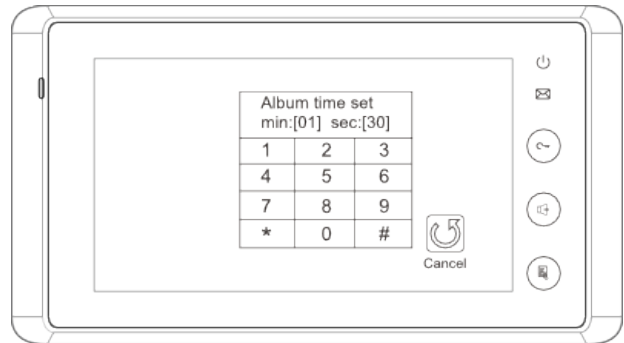

6. Kiegészítő csatlakozó

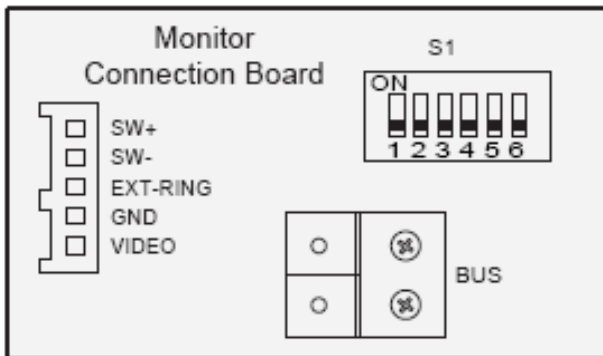

- SW+: Ajtócsengő gomb
 - SW-: Ajtócsengő gomb
 - EXT-RING: Kiegészítő csengő (12Vdc 300mA)
 - GND: Földpont
 - VIDEO: Videojel kimenet
-
- S1: DIP kapcsolók a rendszer beállításához
 - BUS: polaritásfüggetlen BUS vonal

Ajtócsengő gomb

A monitorhoz lehet ajtócsengő gombot csatlakoztatni, így a lakás ajtajából ismét be lehet csengetni. Ajtócsengő gombról érkező hívás esetén a monitor elkezd csengetni, de kép nem jelenik meg a kijelzőn és a kiegészítő csengő is jelez (ha telepítve van).

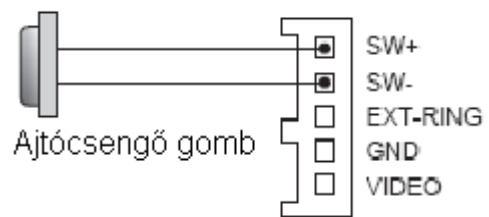

Kiegészítő csengő

A monitorhoz lehet kiegészítő csengőt csatlakoztatni, mely csörögni fog, ha a kaputábláról vagy az ajtócsengő gombról hívás érkezik. Addig fog jelezni, amíg a monitorokkal fogadjuk a hívást.



Videojel kimenet

Lehetőség van a kamera képének megjelenítésére televízión, amikor csengetés érkezik a monitorra, akkor a kép automatikusan megjelenik a televízión is.

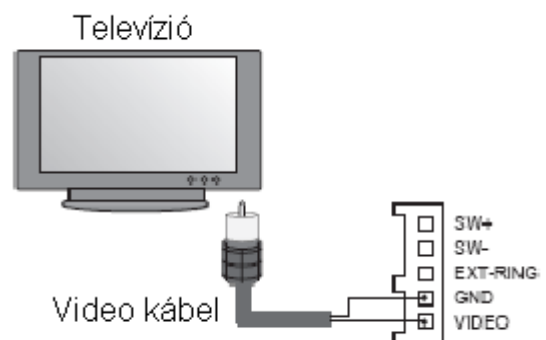

7. Műszaki adatok

- Tápfeszültség: 24Vdc
- Áramfelvétel: 15mA nyugalmi állapotban, 400mA működés közben
- Kijelző: 7 Inch színes TFT-LCD
- Felbontás: 800*3(RGB)*480 pixel
- Beépített memória: 120MB
- Tárolható képek száma: 800kép (beépített memória), >30000kép (2GB SD kártyán)
- Méretek: 125x225x23mm